



# BALIČKA UNIQ

VHODNÁ PRO UNIVERZÁLNÍ POUŽITÍ ...

Baličku UNIQ lze považovat za maximálně univerzální baličku na světě. Představuje patentované řešení balicího stroje s průtokovým balením s vysokým potenciálem. Hnací a svařovací kola a systém svařování fólie tvoří jeden celek, který obsluhuje umožňuje vkládání produktů do baličky jak v horizontálním, tak diagonálním nebo dokonce i vertikálním směru. To zákazníkovi umožňuje nekonečnou škálu jejího použití a aplikací.

Balička řeší skutečné potřeby zákazníků bez kompromisů a náklady na její pořízení jsou významně nižší v porovnání s tradičními balicími stroji typu flow-pack, při zachování stejných rozměrů balení.

Systém balení je zcela synchronizovaný s operátorem. Vkládání produktů automaticky aktivuje odvíjení fólie a její posun vpřed a balení do sáček. Operátor nemusí „běhat“ za strojem, ale stroj se sám operátorovi přizpůsobuje. Podle potřeby jej lze také nakonfigurovat s volitelným příslušenstvím, nebo dalšími periferními zařízeními, např. dopravníky na vstupu a výstupu apod.

Exkluzivní vlastnosti baličky UNIQ jsou ideální pro nekonečné množství použití, zejména pro balení potravinářských a zemědělských produktů jako jsou např.:

- Pečené výrobky: chléb, cukrovinky, těstoviny, pizza, mražené potraviny, zelenina a ovoce všeho druhu, drůbež, salámy, bílé maso, sýry ... k balení po jednom nebo po více kusech, s vaničkou nebo bez ní atd.
- Pro technické předměty, hobby předměty, bytové doplňky pro domácnost apod. především s velkým rozdílem v délce jako jsou dřevěné, kovové, plastové, elektroinstalační trubky, cívky apod. představuje balička UNIQ pravděpodobně jediné možné řešení, aniž by bylo nutné balicí stroj jakkoli upravovat.
- Baličku UNIQ lze integrovat s pásovými dopravníky na vstupu a výstupu nebo jednoduchými gravitačními vkládacími skluzy (desky) apod. na základě konkrétně balených produktů, aby bylo optimalizováno výkon a funkčnost baličky. Baličku UNIQ tak lze transformovat do skutečné automatické výrobní jednotky.
- Baličku UNIQ lze využít také pro balení více kusů a v tomto případě je pracovní proces vždy aktivován obsluhou např. pomocí nožního pedálu.

## TECHNICKÉ VLASTNOSTI

- Dvojitý pár kol pro pohon a podélné svařování balicí fólie
- Svařovací čelisti pro příčné svařování balicí fólie
- Nastavitelný konformátor pro usnadnění a urychlení změny formátu balení
- Možnost nastavení rychlosti podávání (v souladu s rychlostí balení) pomocí PLC
- Teplota svařovacích čelistí a posuvných kol je elektronicky řízená pomocí PLC
- Balička UNIQ je vybavena operačním systémem, PLC s moderním SW poslední generace a dotykovým ovládacím panelem, který pomocí intuitivních ikon umožňuje rychlé nastavení většiny funkcí a pracovních parametrů jako jsou: rychlost, teplota svařování, délka balení atd.



### TECHNICKÉ PARAMETRY

Napájení	240 V - 50 HZ - 1 ph
Příkon stroje	3 kW
Rozměry stroje (D x Š x V)	1000 x 1300 x 1500 mm
Hmotnost stroje	300 kg
Rozměry balení (D x Š x V)	Min. 100 x 50 x 10 mm Max. libovolně x 300 x 160 mm *
Maximální šířka role	700 mm - 800 mm na vyžádání
Kapacita/ výroba	5 - 25 taktů/ min. **

Poznámky: \* není možné realizovat sáčky s maximální šířkou a maximální výškou současně.  
\*\* v závislosti na vlastnostech fólie a na rozměrech výrobků

Balička UNIQ zákazníkovi umožňuje používat různé typy fólií, jako je BOPP, laminovaná, makro-perforovaná, apod.

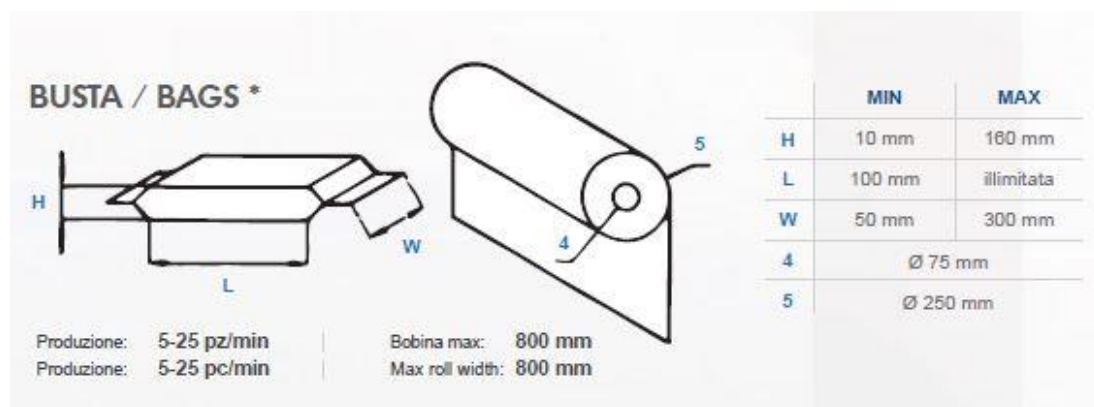

### VOLITELNÉ PŘÍSLUŠENSTVÍ (OPCE) - SEZNAM

- Optické čidlo s křížovým snímáním pro automatickou detekci délky výrobku
- Optické čidlo pro detekci správné pozice (značka) obalového materiálu resp. identifikaci přesné pozice v případě barevných firemních potisků.
- skluz (deska apod.) pro snazší vkládání produktů do balicího stroje
- přídavná hřídel vybavená 4 děrovacími kolečky pro perforaci balicího materiálu pro zeleninu/ ovoce (více koleček lze dodat na vyžádání a za příplatek)
- systém vstřikování inertního plynu do balení (případně předpříprava pro vstřikování plynu, plyn není předmětem dodávky)
- Tryska pro vstřikování alkoholu (desinfekce)
- upravené díly stroje, umožňující použití obalové fólie s maximální šířkou 800 mm
- inkoustová tiskárna pro tisk data, čísla šarže nebo textu a řadu čárových kódů (rozlišení tisku 300dpi - tisková plocha 12,7 mm) synchronizované s prací stroje prostřednictvím přídavného enkodéru.
- termotransferová tiskárna tisková plocha 32 x 70 mm
- termo transferová tiskárna tisková plocha 53 x 70 mm
- tisková plocha termotransferové tiskárny 53 x 125 mm
- sada INDUSTRY 4.0 COMPLIANT, která umožňuje, aby stroj byl připojit k přenosnému počítači a stáhnout si tak řadu informací o pracovních podmínkách a stavu
- přídavný držák filmové role (s touto volitelnou možností je vnější průměr role fólie max. 250mm)
- Další možnosti tak, aby bylo možné uspokojit nejrůznější balení potřebám a požadavkům na vyžádání