

10hlavá lineární váha na brambory Inovpack ILW-10

Hlavní charakteristiky:

- Robustní konstrukce
- Nerezová konstrukce pro části přicházející do styku s materiálem
- Vibrační systém pro podávání výrobků
- 10 vážících hlav
- Jednobodové podávání
- Jednosměrný sběrný pás
- Sběr výrobků pomocí pásu
- Sběrná hlava pro odvážené výrobky
- Speciální systém misek pro maximální hmotnost výrobků
- Řízení pomocí PLC
- Barevný dotykový displej 10 palců
- Citlivé vážení pomocí snímače zatížení
- Systém otevírání misek řízený krokovým motorem.
- Vynulování táry po požadovaném počtu vážení
- Statistická zpráva
- Zpráva v reálném čase
- Rozhraní s F.F.S., balicími stroji, balicími stroji na tácky atd.
- Snadná výměna produktu
- Snadný přístup ke všem částem pro čištění
- Autodiagnostika
- Statistická zpráva
- Paměť pro 20 programů
- Podpora více jazyků
- Vhodná pro spojení s baličkou do automatické linky

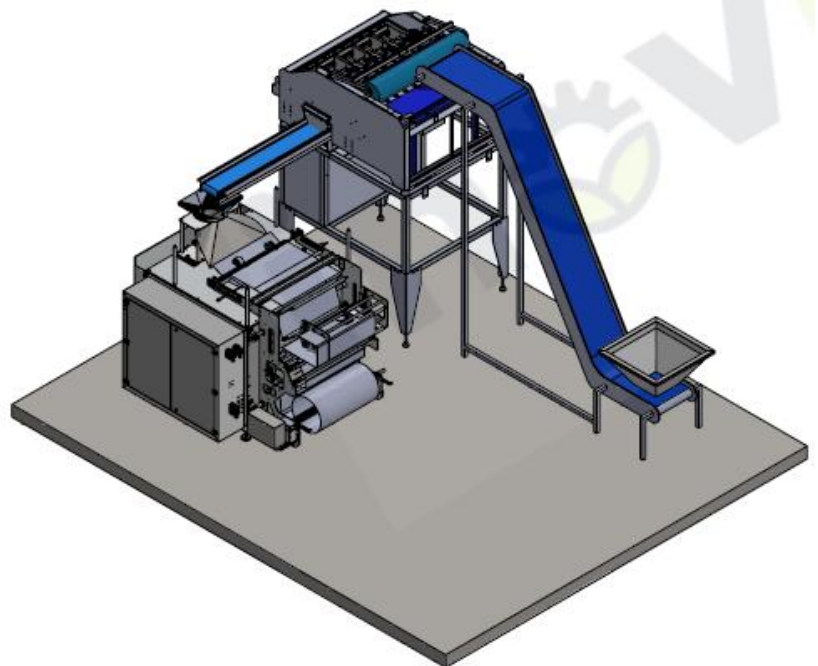
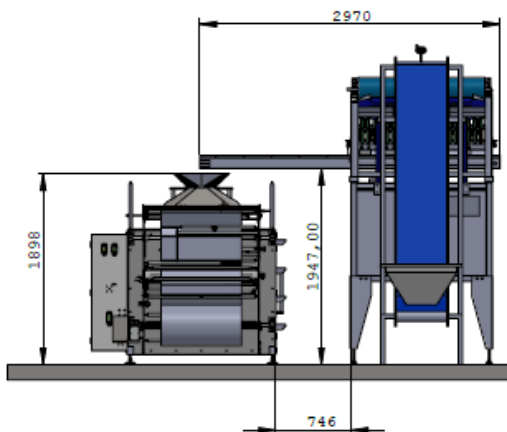
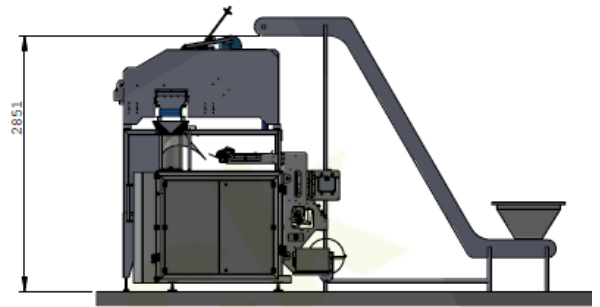

Technické parametry:

- Elektrické parametry: 380 V, 3 fáze, 50 Hz.
- Příkon: 5 kW
- Spotřeba vzduchu: 6 bar, max. 300 l/min.
- Řídicí systém PLC: Panasonic
- Dotykový displej: Weintek
- Servopohony a motory: Mitsubishi – Panasonic – Delta
- Elektrické součástky, relé, senzory atd.: Mitsubishi, Telemecanique, Sick nebo ekvivalentní
- Pneumatické ventily, písty a součástky: SMC – Pemaks

